

■特長

- ナイロン66(UL規格94V-2)製の一体成型品。
- アイボリー色なので建物の外壁等、周囲の色調に合わせた選択が可能です。
- 耐候性(B)タイプと耐熱性(H)タイプの性能を持つグレードの使用により、使用箇所による使い分けの手間が省けます。
- 紫外線の影響を受けやすい屋外や高温条件下においての使用に適し、物性劣化が少ないグレードです。
- 色:アイボリー

■使用温度範囲

-40℃~+105℃

■仕様

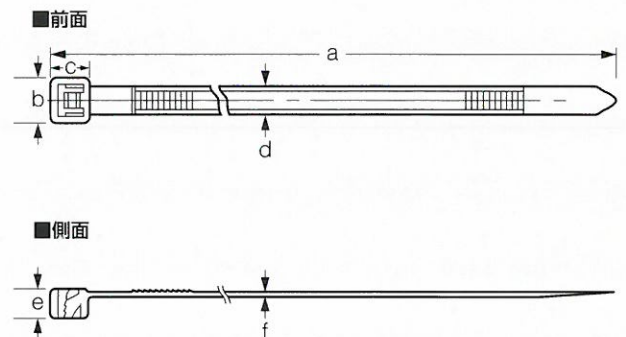

型番	寸法(mm)						結束範囲径(mm)	推奨締付力 N(kg)	ループ引張強度規格値N(kg)	包装単位(本/袋)
	a	b	c	d	e	f				
CV- 70W	70	5	4	2.5	2.5	0.9	1.6 ~ 10	29 ~ 39(3 ~ 4)	68(7)	100
CV- 80W	80	6	6.2	3.5	4	1.2	1.6 ~ 15	68 ~ 88(7 ~ 9)	176(18)	100
CV- 90W	90	4.7	4.8	2.3	3.1	1	1.6 ~ 16	39 ~ 58(4 ~ 6)	98(10)	100
CV-100W	100	5	5	2.5	3.6	1	1.6 ~ 20	39 ~ 58(4 ~ 6)	98(10)	100
CV-125W	125	8	6.8	4.9	5	1.2	5 ~ 30	117 ~ 137(12 ~ 14)	245(25)	100
CV-150W	150	6	6	3.5	4	1.2	5 ~ 35	68 ~ 98(7 ~ 10)	176(18)	100
CV-175W	175	8	6.8	4.7	5	1.2	5 ~ 40	117 ~ 137(12 ~ 14)	294(30)	100
CV-200W	190	8.5	7.5	4.6	5	1.3	5 ~ 45	88 ~ 107(9 ~ 11)	225(23)	100
CV-250W	250	8.9	7.5	4.9	5.5	1.5	5 ~ 60	117 ~ 137(12 ~ 14)	245(25)	100
CV-300W	300	9	8	4.9	5.5	1.5	5 ~ 80	117 ~ 137(12 ~ 14)	294(30)	100
CV-350W	350	11.9	11	7.5	6.8	1.9	5 ~ 90	196 ~ 215(20 ~ 22)	539(55)	100
CV-450W	450	15.7	15.6	9	10	2	15 ~ 125	215 ~ 245(22 ~ 25)	784(80)	50
CV-550W	550	20.5	17	13	12.2	2	15 ~ 150	245 ~ 264(25 ~ 27)	1,127(115)	50

●ループ引張強度規格値はMIL-S-23190Eに準じた当社の規格値であり、保証値ではありません。 ●当社の製品は改良のため、予告なく仕様並びに寸法を変更することがあります。