

コンベックス

<着色タイプ>

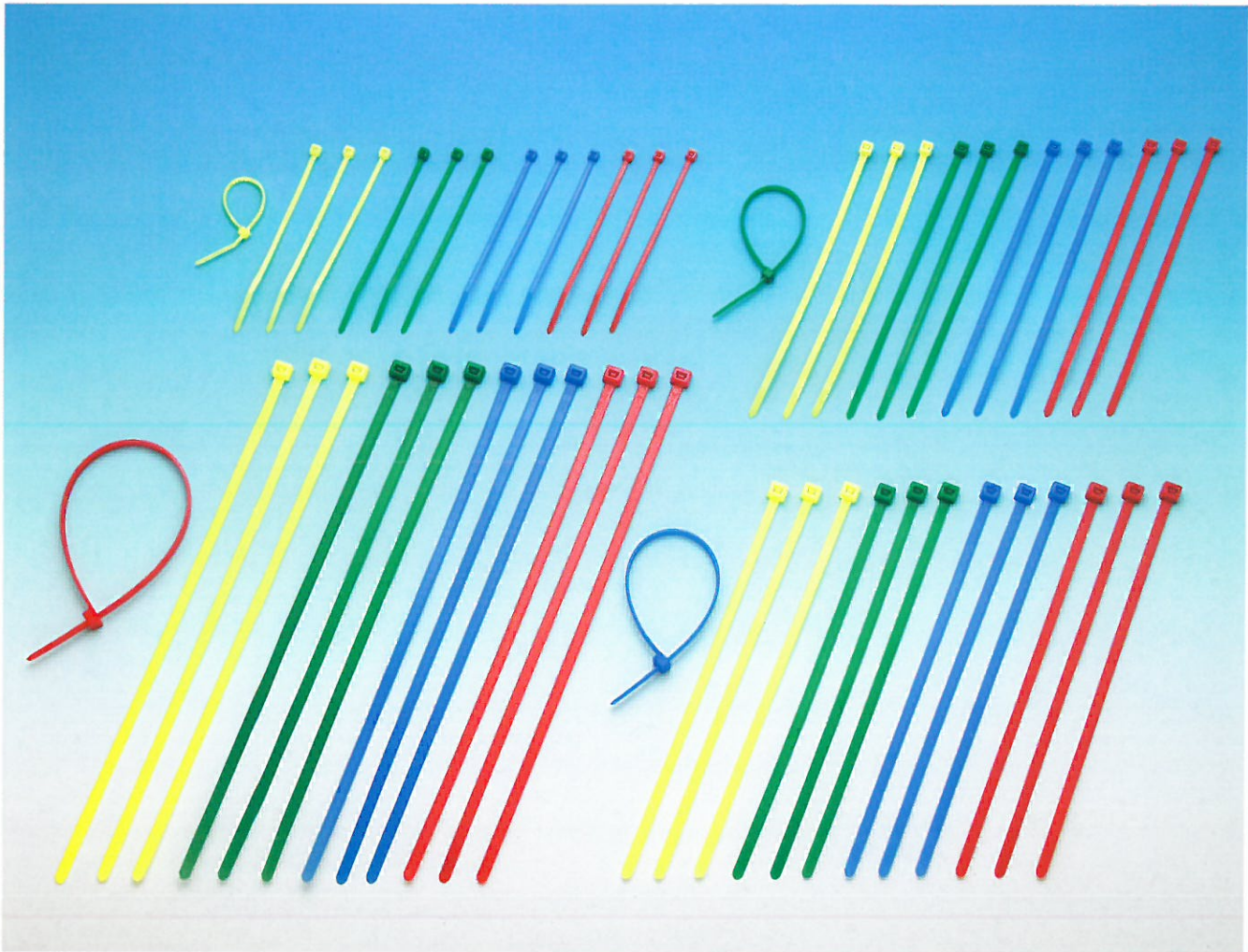

■特長

- ナイロン66(UL規格94V-2)製の一体成型品。
- ケーブルの色にあわせてご使用になれます。
- 配線の識別用としても最適です。
- 色：赤、青、黄、緑
各色とも下記表のサイズを取り揃えております。

■仕様

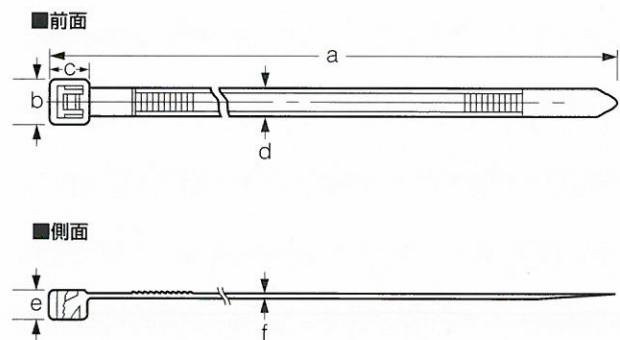

型番	寸法 (mm)						結束範囲径 (mm)	推奨締付力 N(kg)	ループ引張強度 規格値N(kg)	包装単位 (本/袋)
	a	b	c	d	e	f				
CV-100	100	5	5	2.5	3.6	1	1.6 ~ 20	39 ~ 58(4 ~ 6)	98(10)	100
CV-150	150	6	6	3.5	4	1.2	5 ~ 35	68 ~ 98(7 ~ 10)	176(18)	100
CV-200	190	8.5	7.5	4.6	5	1.3	5 ~ 45	88 ~ 107(9 ~ 11)	225(23)	100
CV-250	250	8.9	7.5	4.9	5.5	1.5	5 ~ 60	117 ~ 137(12 ~ 14)	245(25)	100

●ループ引張強度規格値はMIL-S-23190Eに準じた当社の規格値であり、保証値ではありません。 ●当社の製品は改良のため、予告なく仕様並びに寸法を変更することがあります。